

やまと芸術文化ホール メインホール舞台備品リスト

品目			数
平台		3×3	4枚
		3×4	4枚
		2×6	20枚
		3×6	14枚
		4×6	20枚
		6×6	10枚
開き足	中足	3尺	10本
		4尺	10本
		6尺	10本
	高足	3尺	10本
		4尺	10本
		6尺	10本
木足		3寸×3寸×1尺	54個
箱馬	小	6寸×1尺×1尺1寸	32個
	大	6寸×1尺×1尺7寸	32個
つかみ金具			1式
けこみパネル	尺高	6尺幅	12枚
	7寸高	3尺幅	2枚
		4尺幅	2枚
		6尺幅	48枚
	1尺4寸高	6尺幅	10枚
		6尺幅	10枚
影段	白録	踏面1尺・蹴上7寸・間口3尺	2個
	2段	踏面1尺・蹴上7寸・間口3尺	2個
	3段	踏面1尺・蹴上7寸・間口3尺	2個
人形立て		6尺高	10本
金屏風		254mm×2424mm×6曲	2双
コントラバス用椅子			10脚
リリウム		1820mm×13000mm	11本
リリウム運搬用台車		3×6サイズ	2台
黒パネル		3×6サイズ	3枚

上敷	小	900mm × 1818mm	4 本
	中	900mm × 3636mm	8 本
	大	900mm × 7272mm	8 本
長座布団	小	546mm × 1818mm	4 枚
	大	546mm × 1818mm	8 枚
緋毛氈	大	1800mm × 10908mm	2 枚
	中	1720mm × 3636mm	8 枚
	小	1720mm × 1818mm	4 枚
高座用座布団	緋色	700mm × 750mm	1 枚
	紺色	700mm × 750mm	1 枚
ピアノ椅子	背付		10 脚
ミュージシャンチェア		台車 × 5 (16脚積み)	80 脚
演奏者用譜面台		台車 × 9 (8本積み)	80 本
指揮者台			1 個
指揮者用譜面台			1 台
看板枠		8181mm × 900mm	1 枚
400inch スクリーン	足つき	#5番に常吊り	1 掛
電源ドラム		30m	3 巻
所作台	開帳場	化粧框付	27 枚
松羽目		16362mm × 5454mm	1 式
紗幕	黒	18500mm × 9000mm	1 枚
	グレー	18500mm × 9000mm	1 枚
安全帯			10 個
ヘルメット			10 個
人形立て用ウエイト		13kg	20 個
砂袋		7kg	20 個
折りたたみ椅子			10 脚
長机		W1800mm	10 台
掃除道具	モップ		2 本
	自在箒		5 本
	モップのみ		7 本
	チリトリ		3 個

やまと芸術文化メインホール 音響設備一覧

品目	メーカー	型番	数量	備考
プロセニウムスピーカー	EAW	KF364	2	3WAYフルレンジ（遠距離用）
		KF394	1	3WAYフルレンジ（中距離用）
		MK8196i	2	2WAYフルレンジ（近距離用）
		SBK180	1	サブウーファー
サイドスピーカー	EAW	KF364	2	3WAYフルレンジ（遠距離用）
		KF394	2	3WAYフルレンジ（中距離用）
		MK8196i	2	2WAYフルレンジ（近距離用）
		SBK180	2	サブウーファー
ステージフロントスピーカー	JBL	Control26-DT	7	2WAY同軸
ウォールスピーカー	JBL	Control26-DT	16	2WAY同軸
シーリングスピーカー	TANNOY	VX8	4	2WAYフルレンジ
		VSX15DR	1	サブウーファー
固定FBスピーカー	JBL	AC18/95	2	2WAYスピーカー
ステージスピーカー	EAW	KF364NT	4	3WAYパワードスピーカー
		NTS250	2	パワードサブウーファー
モニタースピーカー A B サブウーファー	JBL	STX812M	4	2WAY 12インチ
		STX815M	4	2WAY 15インチ
		STX818S	2	
小型モニタースピーカー	YAMAHA	MS101Ⅲ	4	小型パワード
調整卓	YAMAHA	QL5	1	調整室
		QL1	1	移動用
		CL5	1	移動用
CDプレーヤー	TASCAM	CD-200SB	2	
ソリッドステートレコーダー	TASCAM	SS-CDR200	3	
カセットレコーダー	TASCAM	202MKⅥ	3	
ワイヤレスマイク ハンド ピン ヘッドセット	SENNHEISER	SKM300-835 G3-JB	6	800MHz B帯使用
		ME2	6	無指向性
		ME3	6	単一指向性
ダイナミックマイク	SHURE	SM57-LCE	10	
		SM58-LCE	10	
		SM58SE	5	
	SENNHEISER	MD421 II	8	
		MD431 II	4	
		MD441U	4	
コンデンサーマイク	AKG	C480Bcomb-ULS/61	10	
		CK62-ULS	6	C480B用無指向性カートリッジ
		C414XLS	8	
	SCHOEPS	CMC64VU	6	
	SHURE	BETA87A	2	
バウンダリーマイク	AMCRON	PCC-160	6	
ステレオマイク	DPA	3506A	1	ステレオペアセット
グースネックマイク	audio-technica	AT857DLL/C+AT8655	2	コンデンサー型
ダイレクトボックス	BSS	AR-133	8	

マイクスタンド	K&M	ST210/2B	17	ブーム型
		ST259B	15	ミニブーム型
		ST20120B	4	ストレート
	高砂	MF-18TM	10	ストレート
	TOA	ST-310F	4	ストレート
	高砂	MS-205A	2	卓上
	SUGI PRODUCTS	DS-30M	7	卓上
スピーカースタンド	K&M	21339	2	ディスタンスロッド
		ST21300002B	4	
16chマルチボックス	CANARE	16J12F12(F77)	6	
16chマルチケーブル		16C05-E3	2	5m
		16C10-E3	4	10m
		16C20-E3	2	20m
		16R30-E3	1	30mリール巻
音響電源		CEE Form 1口30A		下手袖×8口、上手袖×8口 客席後方×2
		平行型		下手袖×2口、上手袖×2口 客席後方×1
DLPプロジェクター	Panasonic	PT-DZ13K	1	12,000lm WUXGA対応
ブルーレイプレーヤー	SHARP	BD-T1800	1	
HD書画カメラ	ELMO	P30HD	1	
三点吊りマイク装置	高砂	特型	1	人工衛星 BTS規格

備考

- ・ 修理中の為、備品がない場合や、在庫数が揃わない場合があります。

やまと芸術文化ホール メインホール常設機材

	名称		仕様	メーカー	台数	備考
1Bo 20AC8回路12口(Max12KW) DMX OUT 1						
1Bo	ボーダーライト	130Wハロゲン	SU-124-C20	松村電気	12	
1Bo 20AC8回路12口(Max12KW) DMX OUT 1						
2Bo	ボーダーライト	130Wハロゲン	SU-124-C20	松村電気	12	
P.SUS 20AC16回路32口(Max24KW) DMX OUT 1						
P.SUS	平凸	1KW	CX-8M	松村電気	6	
	フレネル		FX-8		8	
	Source Four	750W	S-436(Iris)	ETC	3	
1SUS 20AC24回路48口(Max36KW) DMX OUT 1.2.3						
1SUS	平凸	1KW	CX-8M	松村電気	13	
	フレネル		FX-8		12	
	Source Four	750W	S-436	ETC	6	
2SUS 20AC24回路48口(Max36KW) DMX OUT 1.2.3						
2SUS	平凸	1KW	CX-8M	松村電気	13	
	フレネル		FX-8		12	
	Source Four	750W	S-436	ETC	6	
3SUS 20AC24回路48口(Max36KW) DMX OUT 1.2.3						
3SUS	平凸	1KW	CX-8M	松村電気	13	
	フレネル		FX-8		12	
	Source Four	750W	S-436	ETC	6	
4SUS 20AC12回路24口(Max18KW) DMX OUT 1.2.3						
4SUS	フレネル	1KW	FX-8	松村電気	12	
	PARライト	500W	64-M		12	
			64-N		12	
UH 20AC20回路40口(Max30KW) DMX OUT 1						
UH(4色x15)	UHライト	500W	UH5N	松村電気	60	シート枠<285x235>
FR下手 20AC12回路24口(Max18KW) DMX OUT 1						
FR下手	平凸	1KW	CX-8M	松村電気	16	
	Source Four	750W	S-436	ETC	4	
FR上手 20AC12回路24口(Max18KW) DMX OUT 1						
FR上手	平凸	1KW	CX-8M	松村電気	16	
	Source Four	750W	S-436	ETC	4	
1CL 20AC24回路48口(Max36KW) DMX OUT 1						
1CL	平凸	1KW	CX-8M	松村電気	32	
	Source Four	750W	S-414 (Iris)	ETC	6	
2CL/PIN ROOM 20AC4回路8口(Max6KW) DMX OUT 1						
2CL/PIN	平凸	1KW	CX-8M	松村電気	4	
	Source Four	750W	S-414	ETC	8	
			S-426		4	
	XENON PIN	2KW	XPS-2009SR/e	USHIO	2	
LH 20AC24回路48口(Max36KW)						
LH(4色x18)	LH	500W	LH106	松村電気	12	シート枠<285x235>
STAGE下手/上手 各20AC15回路15口(Max24KW)						
調整室(客席正面)						
調整室	調光卓		F153V3	松村電気	1	
	80CHx3段 シーン記憶x1000 サブマスター20本 50ページ					
	データ互換 USBメモリー JASCI					

やまと芸術文化ホール メインホール備品機材

名称		仕様	メーカー	台数	備考
灯体					
平凸	1KW	CX-8M	松村電気	25	裏備品庫
				12	上手袖
フレネル	1KW	FX-8	松村電気	52	裏備品庫
	500W	FX-6		18	上手棚
PARライト	500W	64-M	松村電気	24	上手棚
		64-N		24	
Souce Four	750W	S-426	ETC	20	上手棚
		S-426(Iris)		12	
		S-436		24	
マシンスポット	1KW	EPDS	丸茂電気	2	上手オク棚
ディスクマシン		VSDS		2	
ダブルマシン		NCDS		2	
マシン操作BOX		MCBX-ED3		2	
先玉	4,6,8	SDD		各2	
波マシン	1KW	NAE2	丸茂電気	4	上手オク棚
LHQ	130W	SL-124-C20	松村電気	7	裏備品庫
特殊機材					
ミラーボール	2尺 吊	MB-600-R	丸茂電気		
付属機材					
スタンド		SP-2	松村電気	10	下手袖
		SP-2		10	上手袖
ベース		SR		36	上手棚
ローベース		SP-2-S		2	下手袖
		SP-2-S		2	上手袖
3連アーム		SA		8	上手棚
自在ハンガー		HL-3		20	上手棚
移動型調光器	20AC-4CH(60A)	CD-204i-DE		3	
100V用直BOX	20AC-4CH(60A)			4	
200V用直BOX	D-4CH				
ケーブル					
20C-20C	10M			50	上手棚
	5M			45	
	2M			100	
	2又			70	
20C-平行			15		
60C-60C	10M			12	
	5M			9	
	2M			5	
	1M			5	
※ 当ホールには30Aのケーブルはありません					

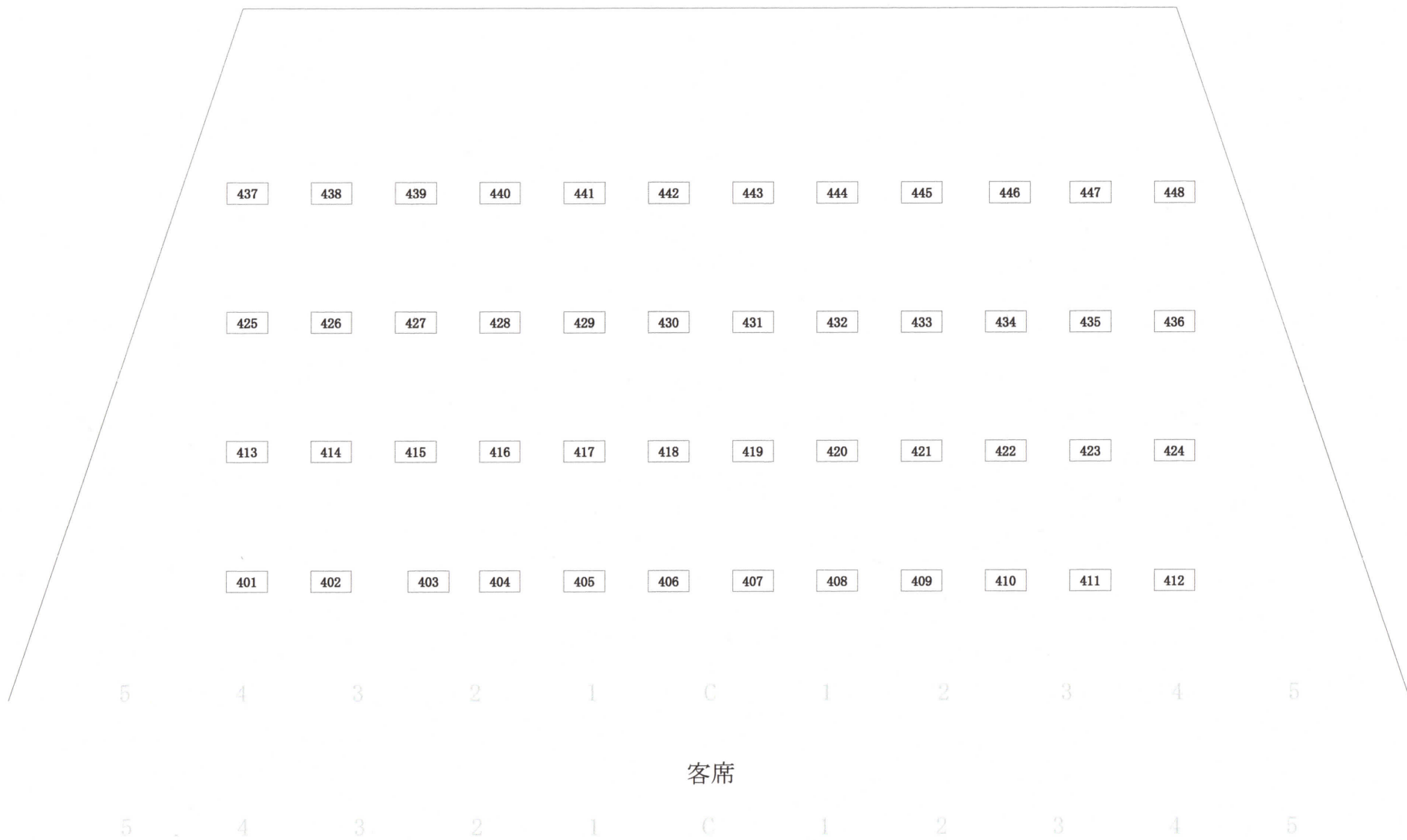

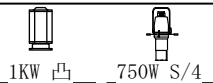
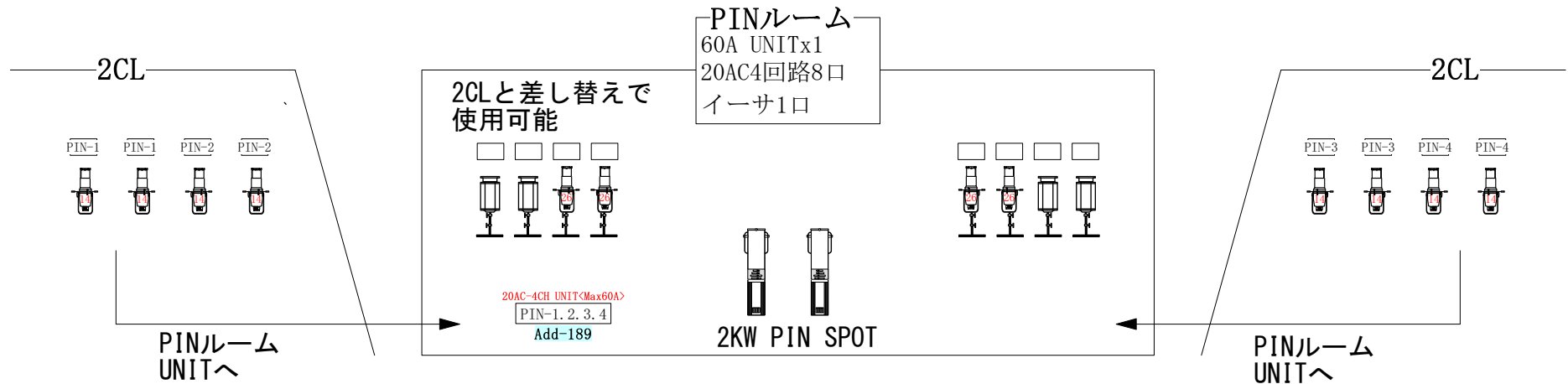
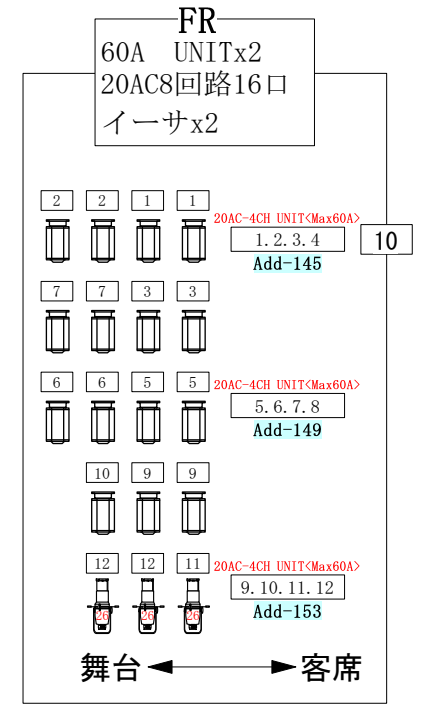
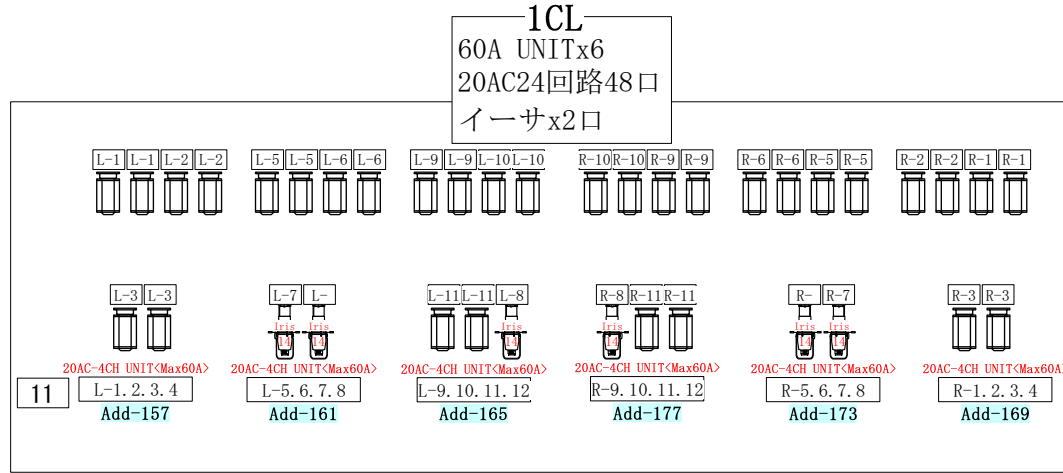
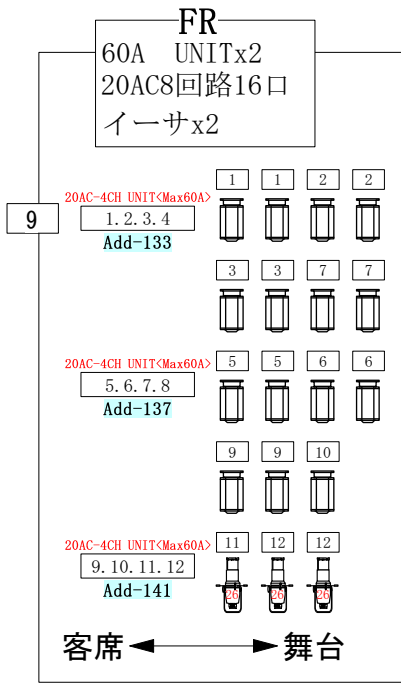

やまと芸術文化 メインホール

FR. CL

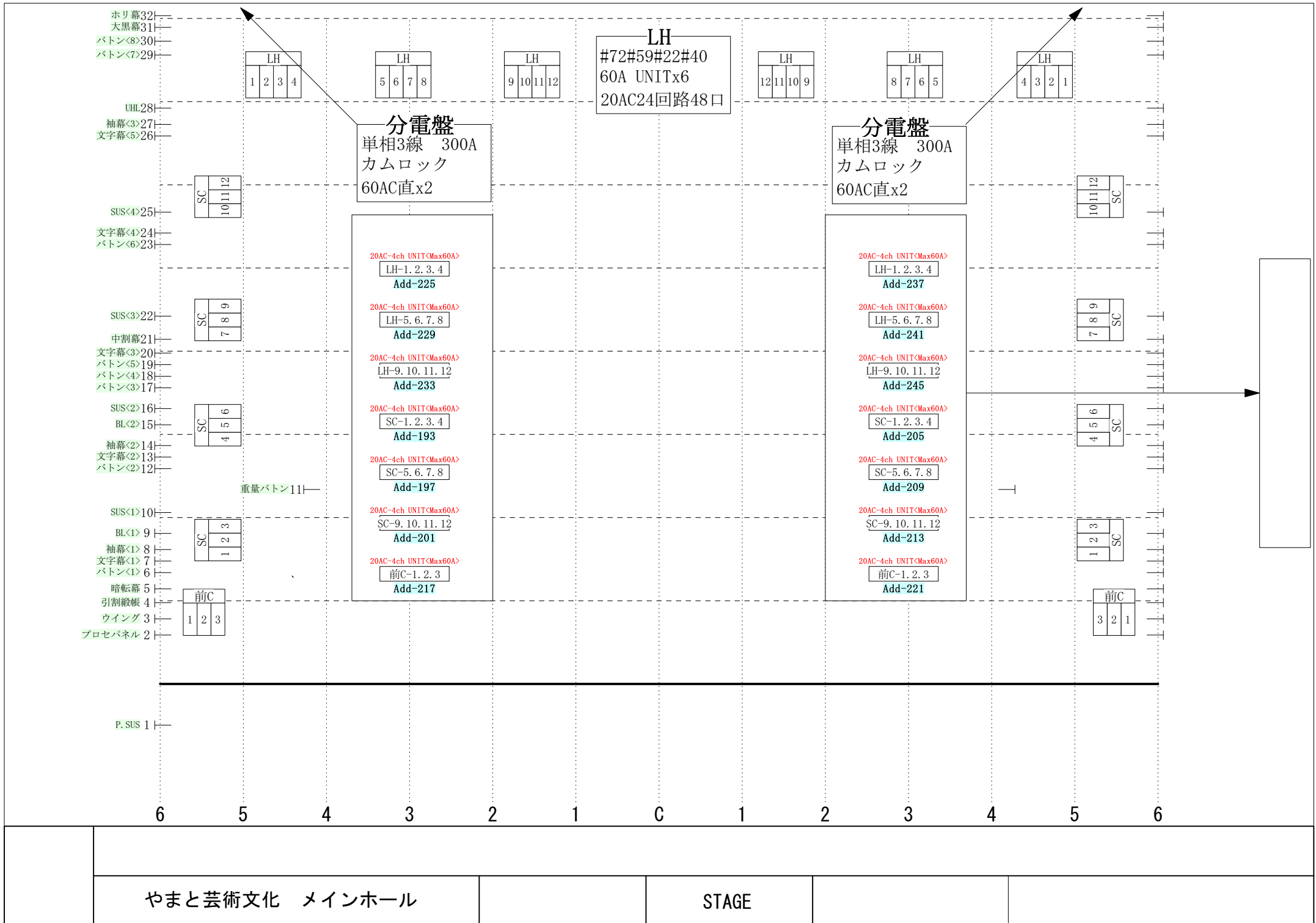

ホリ幕32
 大黒幕31
 バトン<8>30
 バトン<7>29
 UHL28
 袖幕<3>27
 文字幕<5>26
 SUS<4>25
 文字幕<4>24
 バトン<6>23
 SUS<3>22
 中割幕21
 文字幕<3>20
 バトン<5>19
 バトン<4>18
 バトン<3>17
 SUS<2>16
 BL<2>15
 袖幕<2>14
 文字幕<2>13
 バトン<2>12
 SUS<1>10
 BL<1>9
 袖幕<1>8
 文字幕<1>7
 バトン<1>6
 暗転幕5
 引割緞帳4
 ウイング3
 プロセパネル2

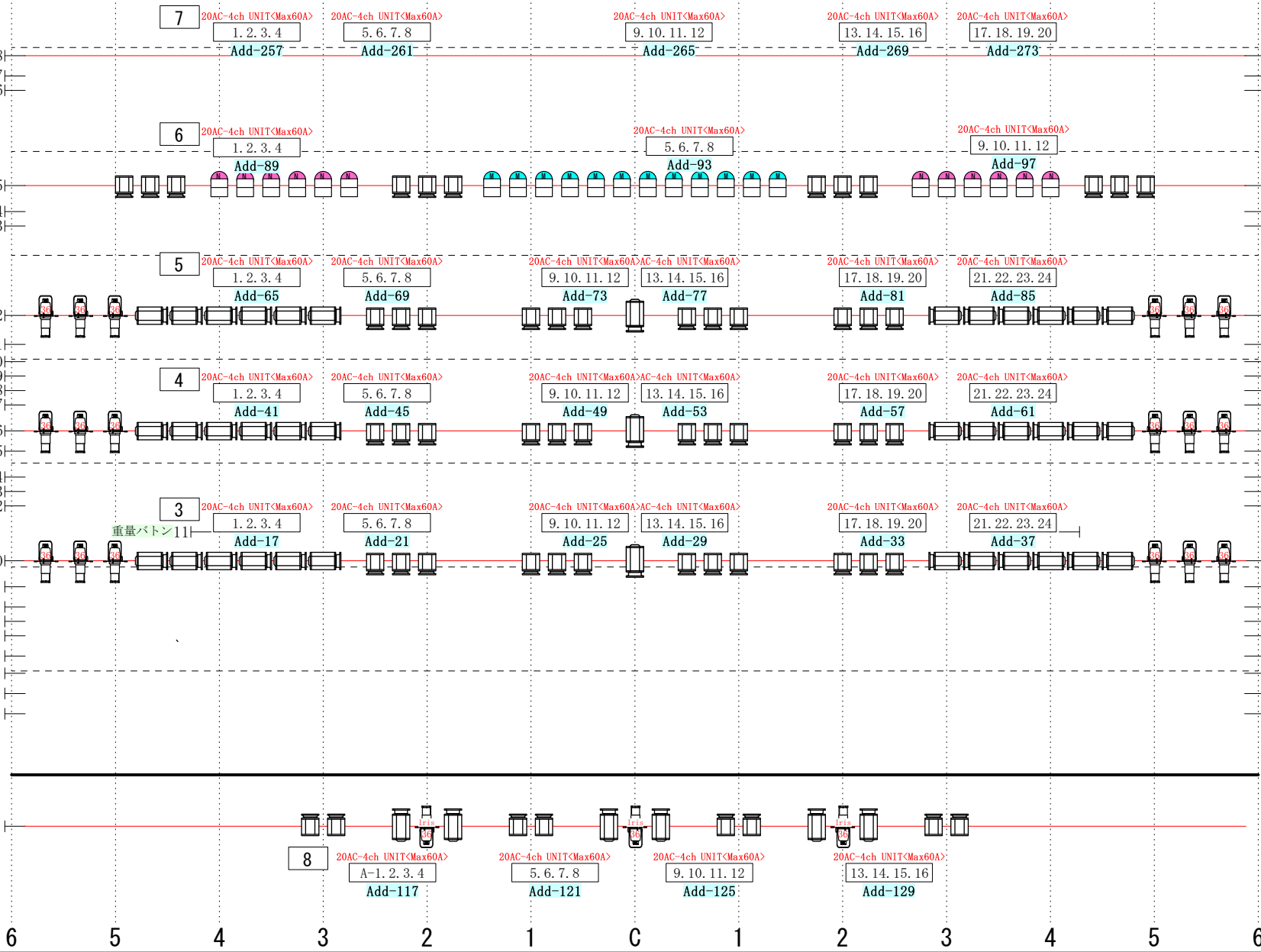

UH
 #71#72#63#22
 60A UNITx5
 20AC20回路40口

4SUS
 60A UNITx3
 20AC12回路24口
 イーサ2口

3SUS
 60A UNITx6
 20AC24回路48口
 イーサ2口

2SUS
 60A UNITx6
 20AC24回路48口
 イーサ2口

1SUS
 60A UNITx6
 20AC24回路48口
 イーサ2口

P. SUS
 60A UNITx4
 20AC16回路32口
 イーサ1口

